



CONSTRUCTION
INDUSTRY COUNCIL
建造業議會

प्लास्टरर इन्टर्मिडिएट ट्रेड टेस्ट नमुने प्रैक्टिकल टेस्ट पेपर

此文件關於批盪工工藝測試考題。如有需要索取此文件的中文版本，請致電 2100 9000 與香港建造業工藝測試中心聯絡。

This document related to mock test paper of intermediate trade test for Plasterer. Should you require an English version of this document, please contact Hong Kong Construction Industry Trade Testing Centre at 2100 9000.

अस्वीकरण

इस सामग्री का कोई भी भाग किसी भी रूप में या किसी भी माध्यम से सीआईसी की लिखित अनुमति के बिना प्रतिलिपि या प्रेषित नहीं किया जा सकता है। इस सामग्री में निहित जानकारी की सटीकता सुनिश्चित करने के लिए उचित प्रयास किए जाने के बावजूद, सीआईसी फिर भी पाठकों को अपने पेशेवर सलाहकारों से जहां संभव हो उचित स्वतंत्र सलाह लेने के लिए प्रोत्साहित करेगा और पाठकों को इस सामग्री को पेशेवर सलाह के किसी विकल्प के रूप में प्रासंगिक कार्रवाई करने के लिए भरोसा नहीं करना चाहिए।

पूछताछ

इस सामग्री के बारे में पूछताछ हांगकांग कन्स्ट्रक्सन इन्डस्ट्री ट्रेड टेस्टिड सेन्टर में की जा सकती है:

95, Yue Kwong Road	९५ यु कोङ्ग रोड
Aberdeen	एबरडीन
Hong Kong	होंगकोङ्ग

फोन नम्बर : (852) 2100 9000

फ्याक्स नम्बर : (852) 2100 9090

इमेल : enquiry@cic.hk

वेबसाइट : www.cic.hk

©२०२० कन्स्ट्रक्सन इन्डस्ट्री काउन्सिल

इंटरमीडिएट ट्रेड टेस्ट पेपर

ट्रेड : प्लास्टर करने वाला (लेपक)

ग्रेड : अर्ध-कुशल कामदार

टेस्ट सामग्री : निर्धारित स्थान पर निम्नलिखित कार्यों को पूरा करें:

1. अपने आप 1: 3 के अनुपात के साथ सीमेंट मोर्टार मिलाएं, मोजेक को परतों के साथ लगाएं, और क्षैतिज लेवल और ऊर्ध्वाधर स्ट्रैट से टर्निंग कार्नर फिनिश को पूरा करें
2. अपने आप 1: 3 के अनुपात के साथ सीमेंट मोर्टार मिलाएं, प्लास्टर की लेयर लगाकर चमकदार सतह बनायें, और क्षैतिज लेवल और ऊर्ध्वाधर स्ट्रैट से अर्रिस फिनिश को पूरा करने के लिए चिकन की बीक का इस्तेमाल करें ;

टेस्ट का समय: 3 घंटे

- नोट्स:
- (1) अभ्यर्थी को शुरू करने से पहले अनुलग्नक में "अभ्यर्थियों के लिए नोट्स" पढ़नी होंगी;
 - (2) जब कोई अभ्यर्थी परीक्षण के दौरान सुरक्षा उपायों को पूरा करने में विफल रहता है, उसे परीक्षा में असफल माना जाएगा; तथा
 - (3) प्रश्न में 3 पृष्ठ हैं। सभी टेस्ट आइटम के 100 अंक होंगे और उसमें से 60 अंक प्राप्त करने वाले अभ्यर्थी को उत्तीर्ण माना जाएगा।

प्लास्टरर इंटरमीडिएट ट्रेड टेस्ट शॉप ड्राइंग

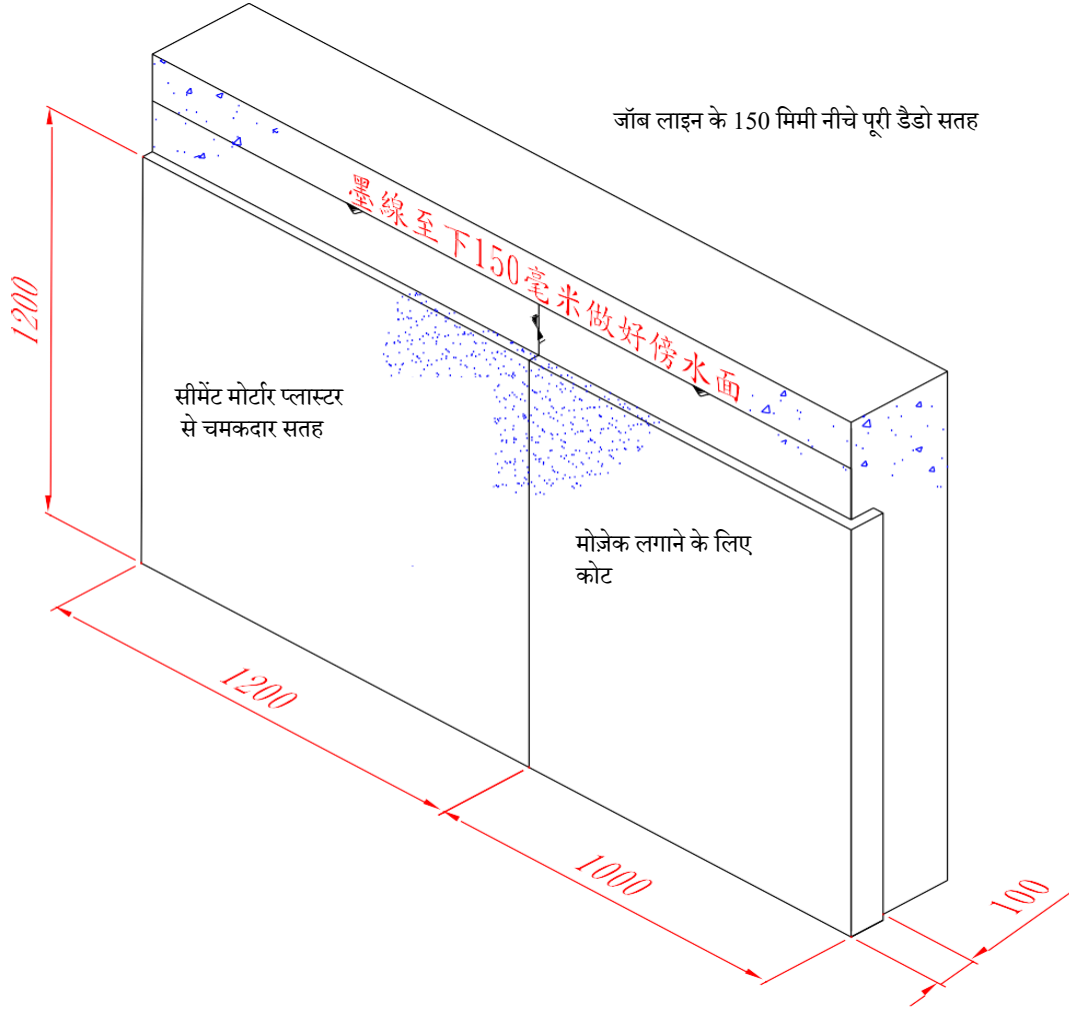

3-D प्लान

प्लास्टर के दूसरे लेयर की मोटाई 8-10 मिमी है

स्केल के अनुसार नहीं हैं।
सभी आयाम मिमी में हैं।

अभ्यर्थी के लिए नोट्स

1. अभ्यर्थियों को टेस्ट पेपर को ध्यान से पढ़ना चाहिए और किसी भी प्रश्न के लिए अन्वेषक से पूछना चाहिए।
2. अभ्यर्थियों को परीक्षण शुरू होने से पहले, यदि कोई हो, टेस्ट पेपर से जुड़े आरेख और विनिर्देशों का अध्ययन करना चाहिए।
3. अभ्यर्थियों को टेस्ट पेपर, कार्यकारी आरेखण और विनिर्देशों के अनुसार टेस्ट देना चाहिए।
4. अभ्यर्थियों को अपने स्वयं के सुरक्षा जूते लाने चाहिए, अन्य सुरक्षा उपकरण ट्रेड टेस्टिंग सेंटर द्वारा प्रदान किए जाएंगे। अभ्यर्थियों को कार्य सुरक्षा सुनिश्चित करने के लिए सभी आवश्यक सुरक्षा सावधानी बरतनी चाहिए।
5. टेस्ट के लिए आवश्यक सभी उपकरण और सामग्री ट्रेड टेस्टिंग सेंटर द्वारा प्रदान की जाएगी, अभ्यर्थियों को उनकी पर्याप्तता और गुणवत्ता की जांच करनी चाहिए। अभ्यर्थी ट्रेड कार्यअभ्यास के आधार पर औजारों और सामग्रियों का उचित उपयोग करेंगे। टेस्ट के बाद सभी उपकरणों को ट्रेड टेस्टिंग सेंटर में लौटा दिया जाना चाहिए। अभ्यर्थी किसी भी समस्या के लिए अन्वेषक से पूछ सकते हैं।
6. अभ्यर्थियों को टेस्ट में उपयोग के लिए उपकरण और सामग्री को संभालने और स्थानांतरित करने और संबंधित कार्यों को करना आवश्यक है।
7. परीक्षक टेस्ट के दौरान समय-समय पर तस्वीरें लेंगे।
8. अभ्यर्थियों को कैमरा या मोबाइल फोन के साथ कोई भी फोटो या वीडियो लेने की अनुमति नहीं है।
9. आपातकालीन स्थिति के अलावा, अभ्यर्थियों को ट्रेड टेस्ट के दौरान अपने मोबाइल फोन का उपयोग करने की अनुमति नहीं है।
10. अंकन योजना निम्नलिखित मानदंडों पर आधारित है:
 - a) आरेख और विनिर्देश की समझ
 - b) टेस्ट शुरू होने से पहले तैयारी
 - c) काम करने की प्रक्रिया
 - d) कार्य की सटीकता और गुणवत्ता
 - e) कार्य की प्रगति
 - f) सामग्री की उचित हैंडलिंग और उपयोग
 - g) यंत्रों और उपकरणों का उचित उपयोग
 - h) सुरक्षा सावधानियां
 - i) अन्य ट्रेड की समझ
 - j) टेस्ट पूरा होने के बाद हाउस कीपिंग
11. समय समाप्त होने पर सभी अभ्यर्थियों को रुकना होगा।
12. अभ्यर्थी को परीक्षण के बाद निरीक्षक को टेस्ट पेपर वापस करना होगा।
13. निरीक्षक को रिश्तत की पेशकश करना कानूनी अपराध है और ट्रेड टेस्टिंग सेंटर ऐसे किसी भी मामले के लिए ICAC को रिपोर्ट करेगा।

यदि अभ्यर्थी किसी भी आवश्यक सुरक्षा सावधानी बरतने और / या किसी भी खतरनाक परिस्थितियों में काम करने में विफल रहता है, उसका मूल्यांकन अनुत्तीर्ण हो जाएगा।