



CONSTRUCTION  
INDUSTRY COUNCIL  
建造業議會

# ग्लेजिएर इन्टर्मिडिएट ट्रेड टेस्ट नमुने प्रयोगात्मक टेस्ट पेपर

此文件關於玻璃工中級工藝測試考題。如有需要索取此文件的中文版本，請致電 2100 9000 與香港建造業工藝測試中心聯絡。

This document related to mock test paper of intermediate trade test for Glazier. Should you require an English version of this document, please contact Hong Kong Construction Industry Trade Testing Centre at 2100 9000.

## अस्वीकरण

इस सामग्री का कोई भी भाग किसी भी रूप में या किसी भी माध्यम से सीआईसी की लिखित अनुमति के बिना प्रतिलिपि या प्रेषित नहीं किया जा सकता है। इस सामग्री में निहित जानकारी की सटीकता सुनिश्चित करने के लिए उचित प्रयास किए जाने के बावजूद, सीआईसी फिर भी पाठकों को अपने पेशेवर सलाहकारों से जहां संभव हो उचित स्वतंत्र सलाह लेने के लिए प्रोत्साहित करेगा और पाठकों को इस सामग्री को पेशेवर सलाह के किसी विकल्प के रूप में प्रासंगिक कार्रवाई करने के लिए भरोसा नहीं करना चाहिए।

## पूछताछ

इस सामग्री के बारे में पूछताछ हांगकांग कन्स्ट्रक्सन इंडस्ट्री ट्रेड टेस्टिड सेन्टर में की जा सकती है:

95, Yue Kwong Road	९५ यु कोङ्ग रोड
Aberdeen	एबरडीन
Hong Kong	हॉगकोङ्ग

फोन नम्बर : (852) 2100 9000

फ्याक्स नम्बर : (852) 2100 9090

इमेल : [enquiry@cic.hk](mailto:enquiry@cic.hk)

वेबसाइट : [www.cic.hk](http://www.cic.hk)

© २०२० कन्स्ट्रक्सन इंडस्ट्री काउन्सिल

## इन्टरमिडीएट ट्रेड टेस्ट पेपर

पद : ग्लेजिएर

ग्रेड : सेमी-स्किल्ड कर्मचारी

विषय सुची : निश्चित जगहों पर निम्नलिखित कार्य को पूरा किजिए

1. ड्राइंग के अनुसार, सीधे लाइन के साथ ६ मिमी मोटे काँच के एक टुकड़े को काटने के लिए हाथ औजार का उपयोग करें।
2. ऊपर की खिड़की के कब्जो से काँच को निकाले और फिर काँच को साफ किजिए। उसी खिड़की के काँच को कब्जो पर लगाये और काँच सीलेंट को अन्दर से काँच को भरें।
3. १२mm×३७०mm×२१००mm नाप के एक दरवाजे का काँच को निश्चित किए गए जगह पर ले के जाइए और ठीक से रखें, काँच को ले जाने से पहले, आपको यह सुनिश्चित करना होगा कि काँच के 4 कोनों को सुरक्षा संरक्षित किया गया हो।
4. दिए गए लकड़ी बोर्ड पर दर्पण पेंच के साथ 600 मिमी x 800 मिमी दर्पण काँच का एक टुकड़ा लगायें

समय अवधि : ३ घन्टे

नोट्स : (a) परीक्षार्थी को कार्यों के शुरू होने से पहले "उम्मीदवारों को नोट्स" संलग्न पढ़ना चाहिए।

(b) परीक्षार्थी को फेल कर दिया जाएगा यदि वह परीक्षा के दौरान सुरक्षा सावधानियों का पालन नहीं करता है;

(c) प्रश्न पत्र में ३ पेज होते हैं। कुल स्कोर १०० है। पासिंग मार्क ६० है।

## इन्टर्मिडिएट ट्रेड टेस्ट

शिर्षक : ग्लेजिएर

दर्जा : सेमी-स्किल्ड कर्मचारी

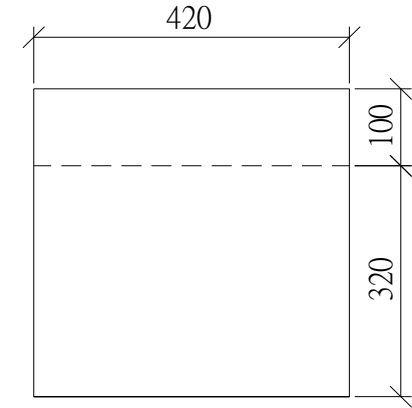
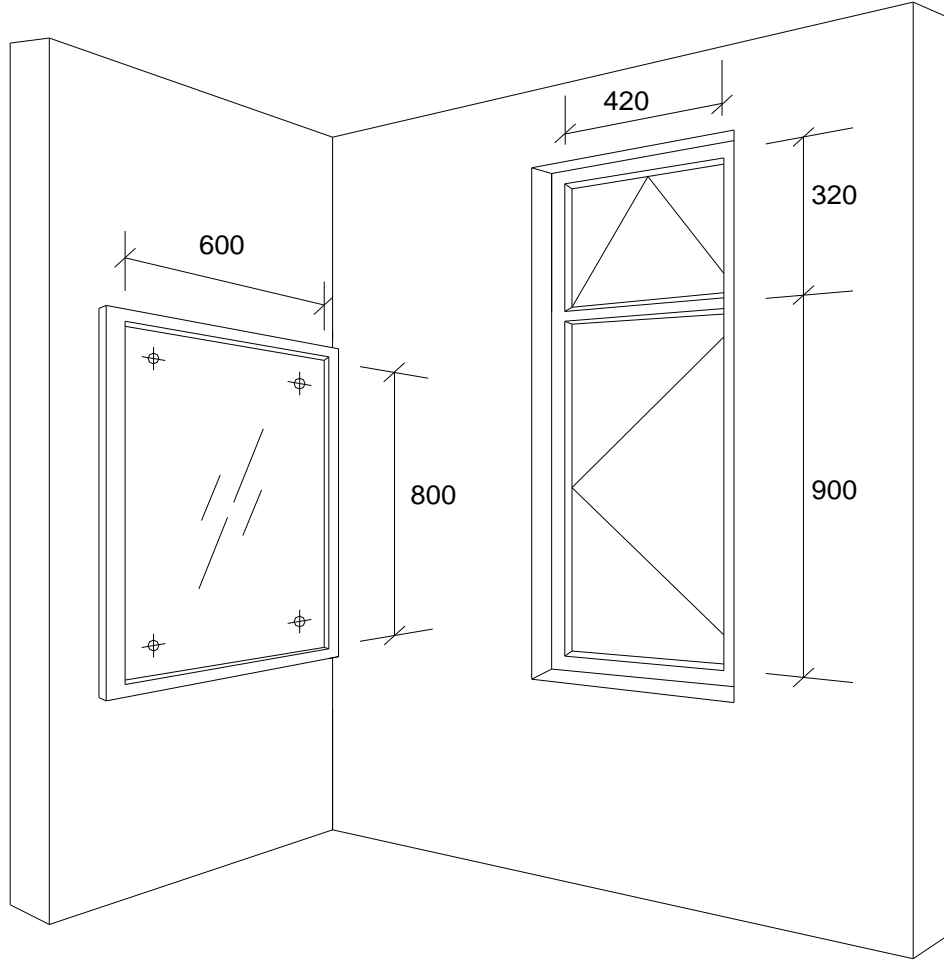

6 mm मोटा काँच

----- काटने की स्थिति

ting

परिक्षार्थी के लिए नोट्स:

1. अभ्यर्थियों को टेस्ट पेपर को ध्यान से पढ़ना चाहिए और किसी भी प्रश्न के लिए अन्वेषक से पूछना चाहिए।
2. अभ्यर्थियों को परीक्षण शुरू होने से पहले, यदि कोई हो, टेस्ट पेपर से जुड़े आरेख और विनिर्देशों का अध्ययन करना चाहिए।
3. अभ्यर्थियों को टेस्ट पेपर, कार्यकारी आरेखण और विनिर्देशों के अनुसार टेस्ट देना चाहिए।
4. अभ्यर्थियों को अपने स्वयं के सुरक्षा जूते लाने चाहिए, अन्य सुरक्षा उपकरण ट्रेड टेस्टिंग सेंटर द्वारा प्रदान किए जाएंगे। अभ्यर्थियों को कार्य सुरक्षा सुनिश्चित करने के लिए सभी आवश्यक सुरक्षा सावधानी बरतनी चाहिए।
5. टेस्ट के लिए आवश्यक सभी उपकरण और सामग्री ट्रेड टेस्टिंग सेंटर द्वारा प्रदान की जाएगी, अभ्यर्थियों को उनकी पर्याप्तता और गुणवत्ता की जांच करनी चाहिए। अभ्यर्थी ट्रेड कार्य अभ्यास के आधार पर औजारों और सामग्रियों का उचित उपयोग करेंगे। टेस्ट के बाद सभी उपकरणों को ट्रेड टेस्टिंग सेंटर में लौटा दिया जाना चाहिए। अभ्यर्थी किसी भी समस्या के लिए अन्वेषक से पूछ सकते हैं।
6. अभ्यर्थियों को टेस्ट में उपयोग के लिए उपकरण और सामग्री को संभालने और स्थानांतरित करने और संबंधित कार्यों को करना आवश्यक है।
7. परीक्षक टेस्ट के दौरान समय-समय पर तस्वीरें लेंगे।
8. अभ्यर्थियों को कैमरा या मोबाइल फ़ोन के साथ कोई भी फ़ोटो या वीडियो लेने की अनुमति नहीं है।
9. आपातकालीन स्थिति के अलावा, अभ्यर्थियों को ट्रेड टेस्ट के दौरान अपने मोबाइल फ़ोन का उपयोग करने की अनुमति नहीं है।
10. अंकन योजना निम्नलिखित मानदंडों पर आधारित है:
  - a) आरेख और विनिर्देश की समझ
  - b) टेस्ट शुरू होने से पहले तैयारी
  - c) काम करने की प्रक्रिया
  - d) कार्य की सटीकता और गुणवत्ता
  - e) कार्य की प्रगति
  - f) सामग्री की उचित हैंडलिंग और उपयोग
  - g) यंत्रों और उपकरणों का उचित उपयोग
  - h) सुरक्षा सावधानियां
  - i) अन्य ट्रेड की समझ
  - j) टेस्ट पूरा होने के बाद हाउस कीपिंग
11. समय समाप्त होने पर सभी अभ्यर्थियों को रुकना होगा।
12. अभ्यर्थी को परीक्षण के बाद निरीक्षक को टेस्ट पेपर वापस करना होगा।
13. निरीक्षक को रिश्त की पेशकश करना कानूनी अपराध है और ट्रेड टेस्टिंग सेंटर ऐसे किसी भी मामले के लिए ICAC को रिपोर्ट करेगा।

यदि अभ्यर्थी किसी भी आवश्यक सुरक्षा सावधानी बरतने और / या किसी भी खतरनाक परिस्थितियों में काम करने में विफल रहता है, उसका मूल्यांकन अनुत्तीर्ण हो जाएगा।